

محول الطاقة

- 57, 56 الحجم والوزن
 45 مرتجعات للضمان
 33 مركز دعم Dell
 مشاكل الأجهزة
 36 تشخيص
 30 مشاكل الطاقة، حل
 14 مصابيح حالة الجهاز
 مواقع الدعم
 43 حول العالم
 49 موقع دعم Dell
 26 ميزات البرامج

ن

- 51 ناقل التمديد
 نسخ احتياطية
 28 إنشاء

ش

شبكة سلكية

- 8 كابل الشبكة، توصيل
 شحن المنتجات
 45 للإصلاح أو الانتمان
 6 شرائح الطاقة، استخدام

ع

عناوين البريد الإلكتروني

- للحصول على الدعم الفني 44
 عناوين البريد الإلكتروني الخاصة بالدعم 44

ق

- قائمة تدقيق التشخيص 46
 قدرات الكمبيوتر 26

م

- مجموعة رقائق 51
 محرك الأقراص
 أحجام الأقراص المدعومة 19

- التلف، تفادي 5
الحفاظ على الطاقة 27
الدعم الفني 43
الطاقة
- الحفاظ على 27
العثور على المزيد من المعلومات 48
الكمبيوتر، إعداد 5
المعالج 50
المنتجات
- المعلومات والشراء 45
الموارد، العثور على المزيد 48
المواصفات 50
- ب**
- برامج التشغيل والتنزيلات 49
- ت**
- تخصيص
- إعدادات الطاقة الخاصة بك 27
سطح المكتب 27
- تدفق الهواء، السماح 5
تركيب الحامل 5
تسجيل الدخول إلى FTP، مجهول 44
- ح**
- حالة الطلب 44
حامل الكمبيوتر 5
- خ**
- خدمة AutoTech 44
خدمة العملاء 43
خيارات الحامل الرأسي والأفقي 5
- د**
- دعم الذاكرة 50, 51
دليل Dell Technology
للمزيد من المعلومات 48
- ر**
- رسائل النظام 34

فهرس

- 27 أقراص DVD، تشغيل وإنشاء
- 37 إعادة تثبيت Windows
 - 10 اتصال إنترنت
 - اتصال الشبكة
 - 29 إصلاح
 - 29 اتصال شبكة لاسلكية
 - 38 استعادة النسخ الأصلية للبيانات
 - 37 استعادة النظام
- 37 Dell استعادة نسخة المصنع الأصلية من
 - 27 الأقراص المضغوطة، تشغيل وإنشاء
 - 5 الإعداد، قبل البدء
 - الاتصال
 - 10 بالإنترنت
 - 46 Dell الاتصال بشركة
 - 47 الاتصال بشركة Dell عبر الإنترنت
 - 28 البيانات، عمل نسخ احتياطية

D

- 43 DellConnect
- 36 Dell Diagnostics

I

ISP

- 10 مزود خدمة الإنترنت

W

Windows Vista®

- 40 إعادة تثبيت
- 10 إعداد
- 37 Windows، إعادة تثبيت

A

- 35 أداة استكشاف أخطاء الأجهزة وإصلاحها
- أقراص
- 19 استخدام

بيئة الكمبيوتر	بيئة الكمبيوتر
الحد الأقصى للاصطدام (يُقاس مع محرك القرص الصلب في وضع الارتكاز العمودي وبذبذبة نصف جيبية زمنها 2 مللي ثانية):	معدل درجة الحرارة:
110 G أثناء التشغيل	أثناء التشغيل من 0 إلى 35 درجة مئوية (من 32 إلى 95 درجة فهرنهايت)
163 G أثناء التخزين	أثناء التخزين من -40 إلى 65 درجة مئوية (من -40 إلى 149 درجة فهرنهايت)
الارتفاع (الحد الأقصى):	الرطوبة النسبية (الحد الأقصى):
15.2- إلى 3048 م (-50- إلى 10000 قدم)	أثناء التشغيل من 10% إلى 90% (بدون تكاثف)
15.2- إلى 10668 م (-50- إلى 35000 قدم)	أثناء التخزين من 5% إلى 95% (بدون تكاثف)
G2 أو أقل كما هو محدد في ISA-S71.04-1985	أقصى حد للاهتزاز (باستخدام طيف الاهتزاز العشوائي الذي يحاكي بيئة المستخدم):
	أثناء التشغيل 0.66 GRMS
	أثناء التخزين 1.3 GRMS

محول التيار المتردد	محول التيار المتردد
معدلات درجة الحرارة:	العرض 64 مم (2.51 بوصة)
من 0 إلى 35 درجة مئوية (من 32 إلى 95 درجة فهرنهايت)	العمق 127.0 مم (5.0 بوصة)
أثناء التشغيل	الوزن (بدون الكابلات) 0.29 كجم (0.64 رطل)
أثناء التخزين	90 وات (E-Series)
من -40 إلى 65 درجة مئوية (من -40 إلى 149 درجة فهرنهايت)	الارتفاع 16 مم (0.62 بوصة)
المواصفات المادية	العرض 70 مم (2.75 بوصة)
الارتفاع 22.5 مم إلى 37.2 مم (0.88 بوصة إلى 1.46 بوصة)	العمق 147 مم (5.7 بوصة)
العرض 319.3 مم (12.57 بوصة)	الوزن (بدون الكابلات) 0.345 كجم (0.76 رطل)
العمق 236.15 مم (9.29 بوصة)	
الوزن (مع بطارية 6 خلايا): يمكن التهيئة حتى أقل من 2.2 كجم (4.9 رطل)	

محول التيار المتردد		البطارية	
فولتية الإدخال	100-240 فولت تيار متردد	زمن التشغيل	يتفاوت زمن تشغيل البطارية وفقاً لظروف التشغيل، وقد يتناقص بصورة ملحوظة في حالات معينة يتم فيها استهلاك الطاقة بشكل كبير (انظر دليل <i>Dell Technology</i> لمزيد من المعلومات)
تيار الإدخال (الحد الأقصى)	1.5 أمبير	العمر الافتراضي (تقريباً)	300 دورة شحن/إفراغ شحن
تردد الإدخال	50-60 هرتز	معدل درجة الحرارة:	
طاقة الإخراج	65 وات أو 90 وات	أثناء التشغيل	من 0 إلى 35 درجة مئوية (من 32 إلى 95 درجة فهرنهايت)
تيار الإخراج (90 وات)	5.62 أمبير (الحد الأقصى عند ذبذبة 4 ثانية)	أثناء التخزين	من -40 إلى 65 درجة مئوية (من -40 إلى 149 درجة فهرنهايت)
	4.62 أمبير (مستمر)	بطارية خلوية مصغرة	CR-2032
تيار الإخراج (65 وات)	4.34 أمبير (الحد الأقصى عند ذبذبة 4 ثانية)		
	3.34 أمبير (مستمر)		
جهد الإخراج المقدر	19.5 فولت تيار مستمر		
الأبعاد:			
65 وات (E-Series)			
الارتفاع	16 مم (0.62 بوصة)		

البطارية		الكاميرا	
النوع	بطارية أيون الليثيوم "الذكية" 6 خلايا/9 خلايا	البكسل	1.3/2.0 ميغا بكسل
العمق	50.39 مم (بوصة 1.98) (6/9 خلايا)	دقة الفيديو	~ 320 × 240 1600 × 1200 640 × 480 عند 30 إطار في الثانية)
الارتفاع	26.3 مم (بوصة 0.8) (6 خلايا) 41.9 مم (بوصة 1.6) (9 خلايا)	زاوية العرض القطرية	66°
العرض	204.9 مم (بوصة 8.03) (6 خلايا)	لوحة اللمس	
	259.3 مم (بوصة 10.2) (9 خلايا)	دقة وضع X/Y (وضع جدول الرسومات)	240 حرف لكل بوصة
الوزن	0.33 كجم (0.7 رطل) (6 خلايا) 0.48 كجم (1.06 رطل) (9 خلايا)	الحجم:	
الجهد الكهربائي	11.1 فولت تيار مستمر	العرض	منطقة بمستشعر نشط 61.9 مم (بوصة 2.43)
زمن الشحن أثناء إيقاف تشغيل الكمبيوتر (تقريباً)	4 ساعات	الارتفاع	39.04 مم (بوصة 1.53) مستطيل

شاشة العرض	شاشة العرض
زوايا العرض:	النوع
أفقية	(مانعة للوهج)
$\pm 40^\circ$ (CCFL) min.	الأبعاد:
$\pm 50^\circ$ (LED) min.	الارتفاع
$+15^\circ/-30^\circ$ (CCFL) min.	العرض
$+40^\circ/-50^\circ$ (LED) min.	الخط القطري
0.2235 مم	الحد الأقصى للدقة
نسق البكسل	معدل التحديث
عناصر التحكم	زاوية التشغيل
يمكن التحكم في السطوع باستخدام مفاتيح الاختصار بلوحة المفاتيح (انظر دليل Dell Technology لمزيد من المعلومات)	الإضاءة
لوحة المفاتيح (ذات إضاءة خلفية)	
عدد المفاتيح	
التخطيط	

المنافذ والموصلات		الصوت	
موصل تسلسلي 4 سنون	IEEE 1394a	24 بت (تناظري إلى رقمي ورقمي إلى تناظري)	تحويل استريو
فتحتان لبطاقة Mini-Card من نوع IIIA، وفتحة واحدة نصف الحجم لبطاقة Mini-Card	بطاقة Mini-Card	High Definition Audio	الوصلة الداخلية
منفذ RJ-45 10/100/1000	محول الشبكة	موصل دخل الميكروفون مزدوج الوظيفة، وموصلان لسماعات الرأس/ مكبرات الصوت الاستريو	الوصلة الخارجية
موصل واحد 4 سنون متوافق مع USB 2.0	USB	مكبراً صوت 4 أوم	مكبر الصوت
موصل eSATA/USB متعدد الوظائف 4 سنون	eSATA	2 وات للقناة	مضخم مكبر الصوت الداخلي
موصل ذو 15 فتحة الفيديو	الفيديو	قوائم البرامج وأزرار التحكم في الوسائط	عناصر التحكم في الصوت
موصل ذو 19 سن	HDMI		
موصل ذو 20 سن	DisplayPort		

الفيديو		الاتصالات	
ذاكرة مخصصة 256 ميغا بايت	ذاكرة الفيديو	شبكة محلية Ethernet 10/100/1000 على لوحة النظام	محول الشبكة
	UMA	شبكة WLAN داخلية (Mini-Card بنصف الحجم)، و WWAN و Mini-Card مزودة بتقنية Bluetooth® لاسلكية و UWB Mini	لاسلكية
مدمج على لوحة النظام	نوع الفيديو	WWAN ExpressCard تقنية Bluetooth® اللاسلكية	
GeForce 9400M G	وحدة التحكم في الفيديو		
وفقًا لذاكرة النظام	ذاكرة الفيديو		
تقنية LVDS	وصلة LCD		
HDMI و VGA DisplayPort و	دعم شاشة العرض		
الصوت		الفيديو	
صوت عالي الوضوح 5.1 قناة	نوع الصوت	مدمج على لوحة النظام	منفصل
نظام ترميز IDT 92HD73C HDA	وحدة التحكم في الصوت	GeForce 9500M GeForce 9400M G +) (GeForce 9200M GS	نوع الفيديو وحدة التحكم في الفيديو

معلومات الكمبيوتر		الذاكرة	
GeForce 9400M G	مجموعة رقائق النظام	SO-DIMM	مأخذا توصيل
64 بت	عرض ناقل البيانات		يمكن الوصول إليهما من الداخل
نواقل مزدوجة القناة (2)	عرض ناقل DRAM	512 ميغا بايت و 1 جيجا بايت و 2 جيجا بايت	السعات
64 بت	عرض ناقل عنوان المعالج	SO-DIMM DDR3	نوع الذاكرة
32 بت	EPROM فلاش	1066 ميغاهرتز	
16 ميغا بت	ناقل الرسومات	1 جيجا بايت و 1.5 جيجا بايت و 2 جيجا بايت و 3 جيجا بايت و 4 جيجا بايت.	تهيئة الذاكرة الممكنة
PCI-E X16	ناقل PCI		
32 بت			
الاتصالات		ملاحظة: للحصول على إرشادات حول ترقية الذاكرة الخاصة بك، انظر دليل الخدمة على موقع دعم Dell على support.dell.com .	
مودم USB خارجي	نوع المودم		
V.92 56 K			
مودم الأجهزة	وحدة التحكم في المودم		
ناقل تسلسلي عالمي (USB)	وصلة المودم		

المواصفات الأساسية

موديل النظام

Studio XPS 1340

يوفر هذا القسم المعلومات الأساسية التي قد تحتاج إليها عند إعداد الكمبيوتر أو تحديث برامج التشغيل الخاصة به أو ترقيته. للحصول على المزيد من المواصفات المفصلة، انظر دليل الخدمة على موقع دعم Dell على support.dell.com.

ملاحظة: قد تختلف العروض حسب المنطقة. لمزيد من المعلومات حول تهيئة جهاز الكمبيوتر الخاص بك، انقر فوق **Start** (ابدأ)  ← **Help and Support** (التعليمات والدعم) وحدد الخيار لعرض معلومات حول الكمبيوتر الخاص بك.

المعالج

النوع

ذاكرة كاش L2

3 ميجا بايت/6 ميجا بايت

Intel® Core™ 2 Duo

1066 هرتز

تردد الناقل الخارجي

بطاقة ExpressCard

وحدة التحكم في بطاقة

ExpressCard

GeForce 9400M G

موصل

فتحة ExpressCard واحدة
(54 مم)

ExpressCard

ExpressCard/34 (34 مم)

البطاقات المدعومة

ExpressCard/54

(54 مم)

1.5 فولت و3.3 فولت

26 سن

حجم موصل بطاقة

ExpressCard

إذا كنت بحاجة إلى:

انظر:

العثور على علامة الخدمة/رمز الخدمة السريعة — يجب أن تقوم باستخدام علامة الخدمة لتعريف الكمبيوتر الخاص بك على **support.dell.com** أو للاتصال بالدعم الفني.

العثور على برامج تشغيل وتطبيقات.

الوصول إلى الدعم الفني وتعليمات المنتج.

التحقق من حالة الطلب الخاص بك للقيام بعمليات شراء جديدة.

العثور على حلول وإجابات للأسئلة الشائعة.

العثور على المعلومات الخاصة بأخر التحديثات الخاصة

بالتغييرات الفنية على الكمبيوتر الخاص بك أو المادة

المرجعية الفنية المتقدمة للفنيين أو المستخدمين ذوي الخبرة.

موقع دعم Dell على **support.dell.com**.

الحصول على المزيد من المعلومات والموارد

إذا كنت بحاجة إلى:

انظر:

إعادة تثبيت نظام التشغيل الخاص بك.

وسائط نظام التشغيل.

تشغيل برنامج تشخيص للكمبيوتر الخاص بك وإعادة تثبيت برنامج نظام الكمبيوتر المحمول أو تحديث برامج تشغيل الكمبيوتر والملفات التمهيدية.

وسائط *Drivers and Utilities* (برامج التشغيل والأدوات المساعدة).

 **ملاحظة:** يمكن إيجاد تحديثات لبرامج التشغيل والوثائق على موقع دعم Dell™ على support.dell.com

التعرف على المزيد حول نظام التشغيل الخاص بك وصيانة الأجهزة الطرفية ومصفوفة RAID والإنترنت وتقنية Bluetooth® وإعداد الشبكات والبريد الإلكتروني.

دليل *Dell Technology* المثبت على محرك القرص الصلب الخاص بك.

ترقية الكمبيوتر الخاص بك باستخدام ذاكرة جديدة أو إضافية أو قرص صلب جديد.

دليل الخدمة على موقع دعم Dell على support.dell.com

 **ملاحظة:** في بعض الدول، قد يؤدي فتح أو استبدال الأجزاء في جهاز الكمبيوتر الخاص بك إلى إلغاء الضمان. تحقق من الضمان الخاص بك وسياسات الإرجاع قبل العمل داخل الكمبيوتر.

إعادة تثبيت أو استبدال الجزء القديم أو التالف.

للاتصال بشركة Dell للوصول لقسم المبيعات أو الدعم الفني أو خدمة العملاء:

1. قم بزيارة support.dell.com.
2. قم بتحديد الدولة أو المنطقة الخاصة بك في القائمة المنسدلة **Choose A Country/Region** (اختر دولة/منطقة) في أسفل الصفحة.
3. انقر فوق **Contact Us** (الاتصال بنا) على الجانب الأيسر من الصفحة.
4. قم بتحديد الخدمة أو رابط الدعم الملائم وفقًا لحاجتك.
5. اختر وسيلة الاتصال بشركة Dell التي تلائمك.

- رسالة خطأ أو كود إشارة صوتية أو كود تشخيصي:
- وصف المشكلة وإجراءات استكشاف الأخطاء وإصلاحها التي قمت بتنفيذها:

الاتصال بشركة Dell

للعلاء بالولايات المتحدة، اتصل على 800-WWW-DELL (800-999-3355).

 **ملاحظة:** إذا لم يكن لديك اتصال نشط بالإنترنت، فيمكنك العثور على معلومات الاتصال على فاتورة الشراء الخاصة بك أو استمارة التغليف أو الفاتورة أو بيان منتج Dell. توفر Dell خيارات خدمة ودعم مختلفة تعتمد على الهاتف والإنترنت. يختلف توافر هذه الخيارات باختلاف الدولة والمنتج وقد لا تتوافر بعض الخدمات في منطقتك.

قبل الاتصال



ملاحظة: اجعل رمز الخدمة السريعة جاهزاً أثناء الاتصال. يساعد هذا الرمز نظام هاتف الدعم المؤتمت من Dell على توجيه اتصالاتك بصورة أكثر فعالية. قد تتم أيضاً مطالبتك بتقديم علامة الخدمة الخاصة بك (تظهر علامة الخدمة ورمز الخدمة السريعة على صفحة الترحيب في Dell Support Centre (مركز دعم Dell)).

تذكر أن تملأ قائمة تدقيق التشخيص التالية. إن أمكن، قم بتشغيل جهاز الكمبيوتر الخاص بك قبل الاتصال بشركة Dell طلباً للمساعدة واتصل من هاتف قريب من الجهاز. قد يُطلب منك كتابة بعض الأوامر على لوحة المفاتيح ووضع معلومات مفصلة أثناء العمليات أو محاولة اتخاذ خطوات أخرى لاستكشاف الأخطاء وإصلاحها، والتي لا يمكن إجراؤها إلا على الكمبيوتر ذاته. تأكد من إتاحة وثائق جهاز الكمبيوتر.

قائمة تدقيق التشخيص

- الاسم:
 - التاريخ:
 - العنوان:
 - رقم الهاتف:
 - علامة الخدمة (الباركود الموجود على الجزء الخلفي أو السفلي من الكمبيوتر):
 - رمز الخدمة السريعة:
 - رقم تحويل المواد المرتجعة (إذا كان مزوداً من فني دعم Dell):
 - نظام التشغيل والإصدار:
 - الأجهزة:
 - بطاقات التمديد:
 - هل أنت متصل بشبكة؟ نعم/لا
 - الشبكة والإصدار ومحول الشبكة:
 - البرامج والإصدارات:
- انظر وثائق نظام التشغيل الخاص بك لتحديد محتويات ملفات بدء تشغيل الكمبيوتر. إذا كان الكمبيوتر متصلاً بطابعة، فقم بطباعة كل ملف. أو قم بتسجيل محتويات كل ملف قبل الاتصال بشركة Dell.

4. ضع نسخة من قائمة تدقيق التشخيص (انظر "قائمة تدقيق التشخيص" في صفحة 46)، توضح الاختبارات التي أجريتها وأية رسائل خطأ ظهرت عند استخدام Dell Diagnostics (انظر "Dell Diagnostics" في صفحة 36).
5. ضع أية ملحقات تخص العنصر (العناصر) الجاري إرجاعه (كابلات الطاقة والبرامج والموجهات وغيرها) إذا كان الإرجاع للانتمان.
6. قم بتعبئة الجهاز المراد إرجاعه في علبة التغليف الأصلية (أو ما يعادلها).
7. أنت مسئول عن تسديد مصاريف الشحن. أنت مسئول أيضاً عن تأمين أي منتج يتم إرجاعه، كما أنك تتحمل مسؤولية فقدانه أثناء الشحن إلى Dell. لا يتم قبول حزم الدفع عند الاستلام (C.O.D.).
8. يتم رفض أي من المرتجعات إذا لم تشتمل على أي من المتطلبات السابقة عند رصيف استلام Dell ويتم إرجاعها إليك.

معلومات المنتج

إذا كنت في حاجة لمعلومات حول منتجات إضافية متاحة من Dell، أو إذا كنت ترغب في إرسال طلب، قم بزيارة موقع Dell عبر الإنترنت على www.dell.com. للتعرف على رقم الهاتف الذي يمكنك الاتصال به من منطقتك أو للتحدث إلى مسؤول المبيعات، انظر "الاتصال بشركة Dell" في صفحة 47.

إرجاع عناصر للإصلاح أو الانتمان في فترة الضمان

قم بتجهيز جميع العناصر الجاري إرجاعها، سواء للإصلاح أو الانتمان، كما يلي:

1. اتصل بشركة Dell للحصول على Return Material Authorization Number (رقم تحويل المواد المرتجعة)، واكتبه بوضوح على الصندوق من الخارج.
2. للتعرف على رقم الهاتف الذي يمكنك الاتصال به من منطقتك، انظر "الاتصال بشركة Dell" في صفحة 47.
3. ضع في الصندوق نسخة من الفاتورة وخطاب يوضح سبب الإرجاع.

عند الاتصال بخدمة AutoTech، استخدم هاتف مزود بخدمة الطنين باللمس لتحديد الموضوعات المتوافقة مع أسئلتك. للحصول على الإرشادات الخاصة بالوصول إلى رقم الهاتف الذي يمكنك الاتصال به من منطقتك، انظر "الاتصال بشركة Dell" في صفحة 47.

خدمة حالة الطلب المؤتمتة

للتحقق من حالة أي من منتجات Dell التي طلبتها، يمكنك زيارة الموقع support.dell.com، أو يمكنك الاتصال بخدمة حالة الطلب المؤتمتة. تظهر رسالة مسجلة تُطالبك بالمعلومات اللازمة لتحديد مكان الطلب الخاص بك وتقديم تقرير بشأنه. لمعرفة رقم الهاتف الذي يمكنك الاتصال به من منطقتك فيما يتعلق بوجود مشاكل في طلبك، انظر "الاتصال بشركة Dell" في صفحة 47.

إذا كان لديك أية مشكلة بشأن طلبك، مثل أجزاء مفقودة أو أجزاء خطأ أو فاتورة غير صحيحة، فاتصل بشركة Dell للحصول على مساعدة العملاء. يجب أن تكون الفاتورة أو استمارة التغليف في متناول يديك عند الاتصال. للتعرف على رقم الهاتف الذي يمكنك الاتصال به من منطقتك، انظر "الاتصال بشركة Dell" في صفحة 47.

عناوين البريد الإلكتروني الخاصة بدعم Dell
mobile_support@us.dell.com •

support@us.dell.com •

la-techsupport@dell.com (دول أمريكا اللاتينية والبحر الكاريبي فقط)

apsupport@dell.com (دول آسيا/المحيط الهادي فقط)

عناوين البريد الإلكتروني الخاصة بتسويق ومبيعات Dell
apmarketing@dell.com (دول آسيا/المحيط الهادي فقط)

sales_canada@dell.com (كندا فقط)

بروتوكول نقل الملفات مجهول (FTP)

[ftp.dell.com](ftp://ftp.dell.com) •

قم بتسجيل الدخول كمستخدم: مجهول، واستخدم عنوان البريد الإلكتروني الخاص بك ككلمة المرور.

خدمة AutoTech

توفر خدمة دعم Dell المؤتمتة – AutoTech – أجوبة مسجلة للأسئلة الأكثر تداولاً بين عملاء Dell بشأن أجهزة الكمبيوتر المحمولة وأجهزة الكمبيوتر من نوع سطح المكتب الخاصة بهم.

خدمات عبر الإنترنت

يمكنك التعرف على منتجات Dell والخدمات التي تقدمها على مواقع الويب التالية:

• www.dell.com

• www.dell.com/ap (دول آسيا/المحيط الهادي فقط)

• www.dell.com/jp (اليابان فقط)

• www.euro.dell.com (أوروبا فقط)

• www.dell.com/la (دول أمريكا اللاتينية والبحر الكاريبي)

• www.dell.ca (كندا فقط)

يمكنك الوصول إلى دعم Dell عبر مواقع الويب وعناوين البريد الإلكتروني التالية:

مواقع الويب الخاصة بدعم Dell

• support.dell.com

• support.jp.dell.com (اليابان فقط)

• support.euro.dell.com (أوروبا فقط)

الدعم الفني وخدمة العملاء

تتوافر خدمة دعم Dell للإجابة عن استفساراتك حول أجهزة Dell. يستخدم فريق العمل بالدعم لدينا برامج تشخيصية تعتمد على الكمبيوتر لتوفير إجابات سريعة ودقيقة.

للاتصال بخدمة دعم Dell، انظر "قبل الاتصال" في صفحة 46 ثم تعرف على معلومات الاتصال الخاصة بمنطقتك أو انتقل إلى support.dell.com.

DellConnect™

تعتبر DellConnect أداة وصول بسيطة عبر الإنترنت، تتيح لموظف خدمة ودعم Dell الوصول إلى الكمبيوتر الخاص بك من خلال اتصال واسع النطاق وتشخيص المشكلة التي يواجهها الكمبيوتر لديك وإصلاحها، وذلك كله تحت إشرافك. للمزيد من المعلومات، انتقل إلى support.dell.com وانقر فوق support.dell.com.

الحصول على المساعدة

ملاحظة: اتصل بدعم Dell من هاتف قريب من جهاز الكمبيوتر حتى يتمكن فريق الدعم من مساعدتك بأية إجراءات ضرورية.

ملاحظة: قد لا يكون نظام Express Service Code (رمز الخدمة السريعة) من Dell متاحاً في جميع الدول.

عند مطالبتك من قبل نظام هاتف Dell المؤتمت، قم بإدخال رمز الخدمة السريعة لتوجيه المكالمات مباشرة إلى مسؤول الدعم المناسب. إذا لم يكن لديك رمز الخدمة السريعة، فقم بفتح مجلد **Dell Accessories** (ملحقات Dell)، وانقر نقراً مزدوجاً فوق الرمز **Express Service Code** (رمز الخدمة السريعة)، ثم اتبع التوجيهات.

ملاحظة: لا تكون بعض الخدمات متاحة دائماً في جميع الأماكن خارج قارة أمريكا. اتصل بممثل Dell المحلي للحصول على معلومات حول الإتاحة.

إذا كنت تواجه مشكلة تتعلق بجهاز الكمبيوتر لديك، فيمكنك إكمال الخطوات التالية لتشخيص واستكشاف المشكلة وإصلاحها:

1. انظر "حل المشاكل" في صفحة 29 للتعرف على المعلومات والإجراءات التي تتعلق بالمشكلة التي تواجهها في الكمبيوتر.
2. انظر "Dell Diagnostics" في صفحة 36 للتعرف على الإجراءات الخاصة بكيفية تشغيل Dell Diagnostics.
3. قم بملء "قائمة تدقيق التشخيص" في صفحة 46.
4. استخدم مجموعة برامج Dell الشاملة للخدمات الفورية المتاحة على موقع دعم Dell على (support.dell.com)، وذلك للحصول على تعليمات بشأن إجراءات التثبيت واستكشاف الأخطاء وإصلاحها. انظر "خدمات عبر الإنترنت" في صفحة 43 للحصول على قائمة أكثر شمولاً لدعم Dell عبر الإنترنت.
5. إذا لم تساعد الخطوات السابقة على حل المشكلة، انظر "الاتصال بشركة Dell" في صفحة 47.

3. انقر فوق **Exit** (إنهاء) إذا ظهرت رسالة **Install Windows** (تنصيب Windows).

4. قم بإعادة تشغيل الكمبيوتر.

5. عند ظهور شعار DELL اضغط على <F12> على الفور.

 **ملاحظة:** إذا انتظرت طويلاً وظهر شعار نظام التشغيل، واصل الانتظار حتى ترى سطح مكتب **Microsoft® Windows®**؛ ثم أوقف تشغيل جهاز الكمبيوتر وأعد المحاولة.

 **ملاحظة:** تُغيّر الخطوات التالية تتابع التمهيد لمرة واحدة فقط. في المرة التالية التي تقوم فيها بتشغيل الكمبيوتر، يتم تمهيده وفقاً للأجهزة المحددة في برنامج إعداد النظام.

6. عند ظهور قائمة جهاز التمهيد، قم بتمييز **CD/DVD/CD-RW Drive** (محرك أقراص CD/DVD/CD-RW) ثم اضغط على <Enter>.

7. اضغط على أي مفتاح من أجل **Boot from CD-ROM** (التمهيد من القرص المضغوط).
اتبع الإرشادات التي تظهر على الشاشة لإتمام عملية التنصيب.

• لإعادة تثبيت Windows، تحتاج إلى العناصر التالية:

• وسائط نظام التشغيل من Dell

• وسائط *Drivers and Utilities* (برامج التشغيل

والأدوات المساعدة) من Dell

 **ملاحظة:** تشتمل وسائط *Drivers and Utilities*

(برامج التشغيل والأدوات المساعدة) من Dell على

برامج التشغيل التي تم تثبيتها أثناء تجميع الكمبيوتر.

استخدم وسائط *Drivers and Utilities* (برامج

التشغيل والأدوات المساعدة) من Dell لتحميل أي

برامج تشغيل مطلوبة. وفقًا للمنطقة التي قمت بطلب

الكمبيوتر منها أو ما إذا كنت قد طلبت الوسائط، فقد لا

يتم شحن وسائط *Drivers and Utilities* (برامج

التشغيل والأدوات المساعدة) من Dell ووسائط نظام

التشغيل مع الكمبيوتر الخاص بك.

إعادة تثبيت® Windows Vista

قد تستغرق عملية إعادة التثبيت من ساعة إلى ساعتين حتى

تتكمّل. بعد إعادة تثبيت نظام التشغيل، يجب عليك أيضًا إعادة

تثبيت برامج تشغيل الأجهزة وبرنامج الحماية من الفيروسات

والبرامج الأخرى.

1. قم بحفظ وإغلاق أية ملفات مفتوحة، وإنهاء أية برامج مفتوحة.

2. أدخل قرص نظام التشغيل *Operating System*.

تبدأ عملية الاستعادة وقد تستغرق خمس دقائق أو أكثر

حتى تتكمّل. تظهر رسالة عند استعادة نظام التشغيل

والتطبيقات المثبتة في المصنع إلى إعدادات المصنع.

9. انقر فوق **Finish** (إنهاء) لإعادة تشغيل الكمبيوتر.

إعادة تثبيت نظام التشغيل

قبل البدء

إذا كنت تفكر في إعادة تثبيت نظام التشغيل Windows

لتصحيح مشكلة ببرنامج تشغيل تم تثبيته حديثًا، فحاول أولاً

استخدام أداة **Windows Device Driver Rollback**

(استعادة برنامج تشغيل الجهاز من Windows). إذا لم يتم

Device Driver Rollback (استعادة برنامج تشغيل

الجهاز) بحل المشكلة، فاستخدم **System Restore** (استعادة

النظام) لإعادة نظام التشغيل إلى حالة التشغيل التي كان عليها

قبل تثبيت برنامج التشغيل الجديد للجهاز. انظر "استعادة النظام"

في صفحة 37.



إشعار: قبل تثبيت نظام التشغيل، قم بعمل نسخ احتياطية

لجميع ملفات البيانات الموجودة على محرك القرص

الثابت الأساسي. للقيام بالتهيئة التقليدية لمحرك القرص

الصلب، سيكون محرك القرص الصلب الأساسي هو أول

محرك أقراص يكتشفه الكمبيوتر.

4. حدد تخطيط لوحة المفاتيح وانقر فوق **Next** (التالي).

5. للوصول إلى خيارات الاسترداد، قم بتسجيل الدخول كمستخدم محلي. للوصول إلى مطالبة الأوامر، اكتب **administrator** (مسئول) في حقل **User name** (اسم المستخدم)، ثم انقر فوق **OK** (موافق).

6. انقر فوق **Dell Factory Image Restore**

(استعادة نسخة المصنع الأصلية من Dell). تظهر

شاشة ترحيب **Dell Factory Image Restore** (استعادة نسخة المصنع الأصلية من Dell).

 **ملاحظة:** وفقًا للتهيئة التي قمت بها، قد تحتاج إلى تحديد

Dell Factory Tools (أدوات مصنع Dell) ←
Dell Factory Image Restore
(استعادة نسخة المصنع الأصلية من Dell).

7. انقر فوق **Next** (التالي). تظهر شاشة **Confirm**

Data Deletion (تأكيد حذف البيانات).

 **ملاحظة:** إذا لم ترغب في المتابعة باستخدام Dell **Factory Image Restore** (استعادة نسخة المصنع الأصلية من Dell)، فانقر فوق **Cancel** (إلغاء).

8. انقر مربع التحديد الذي يظهر لتأكيد رغبتك في متابعة

إعادة تهيئة القرص الصلب واستعادة برامج النظام إلى إعدادات المصنع، ثم انقر فوق **Next** (التالي).

 **ملاحظة:** قد لا تكون ميزة **Dell Factory Image Restore** (استعادة نسخة المصنع الأصلية من Dell) متاحة في دول معينة أو على أجهزة كمبيوتر معينة.

استخدم **Dell Factory Image Restore** (استعادة نسخة

المصنع الأصلية من Dell) فقط كأخر وسيلة لاستعادة نظام

التشغيل. يعمل هذا الخيار على استعادة القرص الصلب إلى حالة

التشغيل التي كان عليها عند قيامك بشراء الكمبيوتر. يتم حذف

أية برامج أو ملفات تمت إضافتها بعد استلام الكمبيوتر — بما في ذلك ملفات البيانات — بشكل دائم من على القرص الصلب. تتمثل

ملفات البيانات في المستندات والجدول الحسابية ورسائل البريد

الإلكتروني والصور الرقمية وما إلى ذلك. إذا أمكن، قم بعمل

نسخة احتياطية من كافة البيانات قبل استخدام **Dell**

Image Restore (استعادة نسخة المصنع الأصلية من Dell).

إجراء استعادة نسخة المصنع الأصلية من Dell

1. قم بتشغيل الكمبيوتر.

2. عند ظهور شعار Dell، اضغط على <F8> عدة مرات

للوصول إلى إطار **Vista Advanced Boot Options**

(خيارات التمهيد المتقدمة بنظام Vista).

3. حدد **Repair Your Computer** (إصلاح جهاز

الكمبيوتر). يظهر إطار **System Recovery Options**

(خيارات استرداد النظام).

← **إشعار:** قم بعمل نسخ احتياطيية من ملفات البيانات الخاصة بك بشكل منتظم. لا يراقب خيار **System Restore** (استعادة النظام) ملفات البيانات الخاصة بك ولا يستردها.

✍ **ملاحظة:** تمت كتابة الإجراءات المذكورة في هذا المستند للعرض الافتراضي في Windows، لذلك قد لا تنطبق إذا قمت بضبط كمبيوتر Dell™ الخاص بك على عرض Windows Classic (Windows الكلاسيكي).

بدء استعادة النظام

1. انقر فوق **Start** (ابدأ) .

2. في مربع **Start Search** (بدء البحث)، اكتب **System Restore** (استعادة النظام) واضغط على **<Enter>**.

✍ **ملاحظة:** قد يظهر إطار **User Account Control** (التحكم بحساب المستخدم). إذا كنت أحد المسؤولين على الكمبيوتر، فانقر فوق **Continue** (متابعة)؛ وإلا فقم بالاتصال بالمسؤول الخاص بك لمتابعة الإجراء المطلوب.

3. انقر فوق **Next** (التالي) واتبع باقي المطالبات التي تظهر على الشاشة.

إذا لم تحل استعادة النظام المشكلة، فيمكنك التراجع عن آخر عملية استعادة للنظام.

التراجع عن آخر استعادة للنظام

✍ **ملاحظة:** قبل التراجع عن آخر استعادة للنظام، قم بحفظ وإغلاق أية ملفات مفتوحة، وإنهاء أية برامج مفتوحة. لا تقم بتبديل أو فتح أو حذف أية ملفات أو برامج حتى يتم الانتهاء من استعادة النظام.

1. انقر فوق **Start** (ابدأ) .

2. في مربع **Start Search** (بدء البحث)، اكتب **System Restore** (استعادة النظام) واضغط على **<Enter>**.

3. انقر فوق **Undo my last restoration** (التراجع عن آخر استعادة) ثم انقر فوق **Next** (التالي).

استعادة نسخة المصنع الأصلية من Dell

← **إشعار:** يؤدي استخدام **Dell Factory Image Restore** (استعادة نسخة المصنع الأصلية من Dell) إلى حذف كافة البيانات الموجودة على القرص الصلب بشكل دائم وإزالة أية برامج أو برامج تشغيل قمت بتثبيتها بعد استلام الكمبيوتر. قم بإجراء نسخ احتياطي للبيانات قبل استخدام هذه الخيارات، إن أمكن. استخدم **Dell Factory Image Restore** (استعادة نسخة المصنع الأصلية من Dell) فقط إذا لم تحل **System Restore** (استعادة النظام) مشكلة نظام التشغيل الخاص بك.

خيارات استعادة النظام

يمكنك استعادة نظام التشغيل بالطرق التالية:

- إذا تسلمت قرص نظام التشغيل مع جهاز الكمبيوتر الخاص بك، فيمكنك استخدامه لاستعادة نظام التشغيل الخاص بك. ومع ذلك، يؤدي استخدام القرص المضغوط الخاص بنظام التشغيل إلى حذف كافة البيانات الموجودة على محرك القرص الصلب. استخدم القرص فقط إذا لم تحل System Restore (استعادة النظام) مشكلة نظام التشغيل الخاص بك.

استعادة النظام

توفر نظم تشغيل Windows خيار System Restore (استعادة النظام) والذي يتيح لك إعادة جهاز الكمبيوتر إلى حالة التشغيل التي كان عليها من قبل (دون التأثير على ملفات البيانات)، وذلك إذا أدت أية تغييرات تم إجراؤها على الأجهزة أو البرامج أو إعدادات النظام الأخرى إلى ترك الكمبيوتر في حالة تشغيل غير مرغوب فيها. وسيكون من الممكن عكس كافة التغييرات التي سيقوم خيار System Restore (استعادة النظام) بتطبيقها على الكمبيوتر.

- تعيد الأداة System Restore (استعادة النظام) جهاز الكمبيوتر إلى حالة تشغيل سابقة دون التأثير على ملفات البيانات. استخدم System Restore (استعادة النظام) كأول حل لاستعادة نظام التشغيل الخاص بك والاحتفاظ بملفات البيانات.

- Dell Factory Image Restore (استعادة نسخة المصنع الأصلية من Dell) استعادة القرص الصلب إلى حالة التشغيل التي كان عليها عند قيامك بشراء الكمبيوتر. تؤدي ميزة Dell Factory Image Restore (استعادة نسخة المصنع الأصلية من Dell) إلى حذف كافة البيانات الموجودة على القرص الصلب بشكل دائم وإزالة أية برامج تم تثبيتها بعد استلام الكمبيوتر. استخدم Dell Factory Image Restore (استعادة نسخة المصنع الأصلية من Dell) فقط إذا لم تحل System Restore (استعادة النظام) مشكلة نظام التشغيل الخاص بك.

3. اتبع الإرشادات الموضحة على الشاشة.

ملاحظة: إذا لم يستطع الكمبيوتر الخاص بك عرض صورة الشاشة، فسيؤدي تشغيل التشخيصات إلى بدء اختبار الشاشة. تقوم أداة التشخيص بإصدار إشارة صوتية أثناء اختبار الشاشة. إذا استمرت مشكلة عدم ظهور أي شيء على الشاشة، حاول توصيل شاشة خارجية أو الاتصال بشركة Dell، انظر "الاتصال بشركة Dell" في صفحة 47.

2. اكتب hardware troubleshooter

(أداة استكشاف أخطاء الأجهزة وإصلاحها) في حقل البحث واضغط على <Enter> لبدء البحث.

3. في نتائج البحث، حدد الخيار الذي يقدم أفضل وصف للمشكلة واتبع باقي خطوات استكشاف الأخطاء وإصلاحها.

Dell Diagnostics

إذا واجهت مشكلة في الكمبيوتر الخاص بك، قم بإجراء الفحوصات الموضحة في "مشاكل البرامج وعدم الاستجابة للأوامر" في صفحة 31 وقم بتشغيل Dell Diagnostics قبل الاتصال بشركة Dell للحصول على المساعدة الفنية.

يوصى بطباعة هذا الإجراء قبل الشروع في الفحص.

ملاحظة: يعمل Dell Diagnostics على أجهزة كمبيوتر Dell فقط.

بدء تشغيل Dell Diagnostics

يوجد Dell Diagnostics في قسم مخفي خاص بأداة التشخيص المساعدة على محرك القرص الصلب.

1. تأكد من توصيل الكمبيوتر بمأخذ تيار كهربائي يعمل بكفاءة.
2. استمر في الضغط على المفتاح <Fn> أثناء الضغط على زر الطاقة لتشغيل الكمبيوتر.

recommends that you back up your data regularly. A parameter out of range may or may not indicate a potential hard drive problem (إشعار - قام برنامج المراقبة الذاتي للقرص الصلب باكتشاف تجاوز معامل لمعدل التشغيل الطبيعي الخاص به، توصي Dell بأن تقوم بعمل نسخة احتياطية من بياناتك بشكل منتظم حيث قد يشير المعامل الذي تجاوز نطاق تشغيله أو لا يشير إلى وجود مشكلة محتملة في محرك القرص الصلب) — خطأ في S.M.A.R.T (تقنية التحليل وإصدار التقارير للمراقبة الذاتية)، قد يكون هناك خلل محتمل في محرك القرص الصلب. يمكن تمكين هذه الميزة أو تعطيلها في برنامج إعداد BIOS. انظر "الاتصال بشركة Dell" في صفحة 47 للحصول على المساعدة.

أداة استكشاف أخطاء الأجهزة وإصلاحها

إذا لم يتم اكتشاف أحد الأجهزة أثناء إعداد نظام التشغيل أو إذا تم اكتشافه لكن تمت تهيئته بشكل غير صحيح، فيمكنك استخدام **Hardware Troubleshooter** (أداة استكشاف أخطاء الأجهزة وإصلاحها) لحل عدم التوافق. لبدء تشغيل أداة استكشاف أخطاء الأجهزة وإصلاحها:

1. انقر فوق **Start** (ابدأ)  ← **Help and Support** (التعليمات والدعم).

No boot device available (لا يوجد جهاز تمهيد متاح) — لا يوجد قسم قابل للتمهيد على القرص الصلب أو أن كابل القرص الصلب غير مثبت أو لا يوجد جهاز قابل للتمهيد.

- إذا كان محرك القرص الصلب هو جهاز التمهيد الخاص بك، فتأكد من توصيل الكابلات ومن تركيب المحرك وتثبيته بشكل صحيح وتقسيمه كجهاز تمهيد.
- ادخل إلى إعداد النظام وتأكد من أن معلومات تتابع التمهيد صحيحة أو انظر دليل الخدمة على موقع دعم Dell على الإنترنت على support.dell.com.

No timer tick interrupt (عدم وجود توقف لمؤشر المؤقت) — من المحتمل وجود عطل في إحدى رقاقات لوحة النظام أو يوجد خلل في لوحة النظام. انظر دليل الخدمة على موقع دعم Dell على support.dell.com.

USB over current error (خلل ارتفاع تيار USB) — قم بفصل جهاز USB. يحتاج جهاز USB الخاص بك إلى المزيد من الطاقة ليعمل بكفاءة. استخدم مصدر طاقة خارجي لتوصيل جهاز USB، أو إذا كان الجهاز يشتمل على كابلات USB، فقم بتوصيل كلا منهما.

NOTICE - Hard Drive SELF MONITORING SYSTEM has reported that a parameter has exceeded its normal operating range. Dell

رسائل النظام

CMOS checksum error (خطأ في المجموع الاختباري

ـ CMOS) — خلل محتمل في لوحة النظام أو انخفاض طاقة بطارية ساعة الوقت الحقيقي (RTC). قم باستبدال البطارية. أو يمكنك القيام بمعاينة دليل الخدمة على موقع دعم Dell على support.dell.com أو انظر "الاتصال بشركة Dell" في صفحة 47 للحصول على المساعدة.

CPU fan failure (خلل في مروحة وحدة المعالجة

المركزية) — خلل في مروحة وحدة المعالجة المركزية. قم باستبدال مروحة وحدة المعالجة المركزية. انظر دليل الخدمة على موقع دعم Dell على support.dell.com.

Hard-disk drive failure (خلل في محرك القرص

الصلب) — خلل محتمل في محرك القرص الصلب (HDD) أثناء إجراء الاختبار الذاتي عند بدء تشغيل القرص الصلب (POST)، انظر "الاتصال بشركة Dell" في صفحة 47 للحصول على المساعدة.

Hard-disk drive read failure (خلل في قراءة

محرك القرص الصلب) — خلل محتمل في محرك -القرص الصلب أثناء اختبار تمهيد القرص الصلب انظر "الاتصال بشركة Dell" في صفحة 47 للحصول على المساعدة.

Keyboard failure (خلل في لوحة المفاتيح) — خلل

في لوحة المفاتيح أو أن كابل لوحة المفاتيح غير مثبت.

إذ واجه الكمبيوتر الخاص بك مشكلة أو خلل، فقد يقوم بعرض رسالة نظام والتي ستساعدك على تحديد سبب المشكلة والإجراء الواجب اتباعه لحل المشكلة.

ملاحظة: إذا لم تكن الرسالة التي تلقيتها مدرجة في

الأمثلة التالية، فانظر الوثائق الخاصة إما بنظام التشغيل

أو البرنامج الذي كان قيد التشغيل عند ظهور الرسالة. أو

يمكنك القيام بمعاينة دليل الخدمة على موقع دعم Dell

على support.dell.com أو انظر "الاتصال بشركة

Dell" في صفحة 47 للحصول على المساعدة.

Alert! Previous attempts at booting this system have failed at checkpoint [nnnn]. For help in resolving this problem, please note this checkpoint and contact Dell

Technical Support (تنبيه! فشل المحاولات السابقة

لتمهيد هذا النظام عند نقطة المراجعة [nnnn]، للمساعدة

على حل هذه المشكلة، الرجاء ملاحظة نقطة المراجعة هذه

والإتصال بالدعم الفني لشركة Dell) — فشل الكمبيوتر في

استكمال إجراءات التمهيد عدد متتابع من المرات بسبب نفس

الخطأ، انظر "الاتصال بشركة Dell" في صفحة 47 للحصول

على المساعدة.

استخدام أدوات الدعم

مركز دعم Dell

يساعدك Dell Support Center (مركز دعم Dell) في العثور على الخدمة والدعم والمعلومات الخاصة بالنظام التي تحتاجها. للمزيد من المعلومات حول Dell Support Center (مركز دعم Dell) وأدوات الدعم المتاحة، انقر فوق علامة التبويب **Services** (خدمات) على support.dell.com.



انقر فوق الرمز الموجود على شريط المهام لتشغيل التطبيق. توفر الصفحة الرئيسية ارتباطات للدخول إليها:

- **Service** (خدمة العملاء) و **Training and Tutorials** (التدريب والبرامج التعليمية) و **How-To Help with Dell on Call** (كيفية الحصول على التعليمات من خلال المساعدة الفورية من Dell) و **Online Scan with PC CheckUp** (الفحص عبر الإنترنت باستخدام PC CheckUp ((CheckUp))
- **About Your System** (حول النظام الخاص بك) و **System Documentation** (وثائق النظام) و **Warranty Information** (معلومات الضمان) و **System Information** (معلومات النظام) و **Upgrades & Accessories** (الترقية والملحقات))
- يعرض الجزء العلوي من الصفحة الرئيسية لـ **Dell Support Center** (مركز دعم Dell) رقم موديل الكمبيوتر بالإضافة إلى علامة الخدمة ورمز الخدمة السريعة.
- للمزيد من المعلومات حول **Dell Support Center** (مركز دعم Dell)، انظر دليل **Dell Technology** على محرك القرص الصلب أو على موقع دعم Dell على support.dell.com.

- **Self Help** (التعليمات الذاتية) و **Troubleshooting** (استكشاف الأخطاء وإصلاحها) و **Security** (الأمان) و **System Performance** (أداء النظام) و **Network/Internet** (الشبكة/الإنترنت) و **Backup/Recovery** (نسخة احتياطية/الاسترداد) و **Windows Vista®**
- **Alerts** (التنبيهات) (تنبيهات الدعم الفني الخاصة بالكمبيوتر)
- **Assistance from Dell** (المساعدة من Dell) و **Technical Support with DellConnect™** (الدعم الفني باستخدام DellConnect) و **Customer**

إذا واجهت مشاكل برامج أخرى —

- احتفظ دائماً بنسخ احتياطية من بياناتك المهمة.
- قم باستخدام برنامج للبحث عن الفيروسات لفحص الكمبيوتر الخاص بك.
- قم بحفظ وإغلاق أية ملفات أو برامج مفتوحة وأوقف تشغيل الكمبيوتر من قائمة **Start** (ابداً) .
- راجع وثائق البرنامج أو اتصل بالجهة المصنعة للبرنامج للحصول على معلومات حول استكشاف الأخطاء وإصلاحها:
- تأكد من توافق البرنامج مع نظام التشغيل المثبت على الكمبيوتر الخاص بك.
- تأكد من إيفاء الكمبيوتر الخاص بك بالحد الأدنى من متطلبات الأجهزة اللازمة لتشغيل البرنامج.
- انظر وثائق البرنامج للحصول على المعلومات.
- تأكد من تثبيت البرنامج وتهيئته بشكل صحيح.
- قم بإلغاء تثبيت البرنامج وأعد تثبيته مرة أخرى، إذا لزم الأمر.
- قم بكتابة أي رسائل خطأ تم عرضها للمساعدة في استكشاف الأخطاء وإصلاحها.

مشاكل البرامج وعدم الاستجابة للأوامر

إذا توقف أحد البرامج عن الاستجابة — قم بإنهاء البرنامج:

1. اضغط على <Esc><Shift><Ctrl> في نفس الوقت.
2. انقر فوق علامة التبويب **Applications** (التطبيقات).
3. حدد البرنامج الذي لم يعد يستجيب.
4. انقر فوق **End Task** (إنهاء المهمة).

إذا توقف الكمبيوتر عن الاستجابة —

➡ **إشعار:** قد تفقد البيانات إذا لم تتمكن من إيقاف تشغيل نظام التشغيل.

إيقاف تشغيل الكمبيوتر. إذا لم تتمكن من الحصول على استجابة بالضغط على مفتاح في لوحة المفاتيح أو تحريك الماوس، فاضغط مع الاستمرار على زر التشغيل حتى يتوقف الكمبيوتر عن التشغيل، ثم أعد تشغيل الكمبيوتر.

إذا ظهرت شاشة زرقاء ثابتة — قم بإيقاف تشغيل الكمبيوتر. إذا لم تتمكن من الحصول على استجابة بالضغط على مفتاح في لوحة المفاتيح أو تحريك الماوس، فاضغط مع الاستمرار على زر التشغيل حتى يتوقف الكمبيوتر عن التشغيل، ثم أعد تشغيل الكمبيوتر.

مشاكل الذاكرة

إذا واجهت مشاكل بالذاكرة —

- تحقق مما إذا كانت الذاكرة متوافقة مع الكمبيوتر الخاص بك. يدعم الكمبيوتر الخاص بك الذاكرة DDR3. للحصول على المزيد من المعلومات حول الذاكرة التي يدعمها الكمبيوتر، انظر "المواصفات الأساسية" في صفحة 50.
- قم بتشغيل Dell Diagnostics (انظر "Dell Diagnostics" في صفحة 36).
- أعد تثبيت وحدات الذاكرة (انظر دليل الخدمة على موقع دعم Dell على support.dell.com) لضمان اتصال الكمبيوتر الخاص بك بالذاكرة بنجاح.

مشاكل الطاقة

إذا كان مصباح الطاقة مطفأً — قد يكون الكمبيوتر متوقف عن التشغيل أو لا يتلقى الطاقة.

• قم بفصل محول التيار المتردد وحاول تشغيل الكمبيوتر بطاقة البطارية.

• قم بفصل البطارية وحاول تشغيل الكمبيوتر بمحول التيار المتردد.

• تحقق من طرفي التوصيل بكابل محول التيار المتردد. تأكد من إضاءة المصباح الموجود على محول التيار المتردد. إذا لم يكن المصباح مضيئاً، فحاول توصيل محول التيار المتردد بمأخذ تيار كهربائي آخر.

تشير مصابيح الطاقة/البطارية الموجودة على المفصلات إلى التالي:
التشغيل بطاقة البطارية:

• أبيض ثابت - الكمبيوتر يعمل باستخدام طاقة البطارية

• كهربائي ثابت - طاقة البطارية منخفضة

• كهربائي وامض - طاقة البطارية منخفضة للغاية

• أبيض وامض - الكمبيوتر في وضع السكون

التشغيل بطاقة محول التيار المتردد:

• أبيض ثابت - الجهاز قيد التشغيل والبطارية مشحونة

• أبيض وامض - الكمبيوتر في وضع الانتظار

يتيح لك مصباح سلامة الاتصال الموجود على موصل الشبكة التحقق من أن اتصالك يعمل بكفاءة وأيضاً يوفر معلومات حول الحالة:

• أخضر — يشير إلى وجود اتصال جيد بين شبكة تعمل بسرعة 10 ميجابت/ثانية والكمبيوتر.

• برتقالي — يشير إلى وجود اتصال جيد بين شبكة تعمل بسرعة 100 ميجابت/ثانية والكمبيوتر.

• أصفر — يشير إلى وجود اتصال جيد بين شبكة تعمل بسرعة 1000 ميجابت/ثانية والكمبيوتر.

• مطفأً — الكمبيوتر لا يكتشف اتصال فعلي للشبكة.

 **ملاحظة:** يوفر مصباح سلامة الاتصال الموجود على موصل الشبكة حالة اتصال الكابل السلكي فقط. لا يوفر مصباح سلامة الاتصال حالة الاتصالات اللاسلكية.

حل المشاكل

PROSet من شريط المهام لديك. يمكنك أيضا استخدام *Windows Wireless Network Connections* (اتصالات الشبكة اللاسلكية بنظام Windows)، التي يمكن الوصول إليها من *Control Panel* (لوحة التحكم) لإدارة شبكة الاتصال المحلية اللاسلكية.

- قد يعمل التداخل على حجب أو مقاطعة الاتصال اللاسلكي الخاص بك. حاول نقل الكمبيوتر الخاص بك إلى مكان قريب من جهاز التوجيه اللاسلكي.

الاتصالات السلكية

إذا انقطع اتصال الشبكة السلكية

- من الممكن أن يكون الكابل غير محكم التثبيت أو تعرض للتلف.
- تحقق من اتصال طرفي كابل الشبكة. حاول استخدام كابل شبكة آخر، إذا كان متوفراً.

يوفر هذا القسم معلومات حول استكشاف الأخطاء وإصلاحها للكمبيوتر الخاص بك. إذا تعذر عليك حل مشكلتك باستخدام التوجيهات التالية، فانظر "استخدام أدوات الدعم" في صفحة 33 أو "الاتصال بشركة Dell" في صفحة 47.

⚠ تنبيه: لا يجب أن يقوم أي شخص سوى فني الخدمة المدرب بإزالة غطاء الكمبيوتر. انظر دليل الخدمة على موقع دعم Dell على الإنترنت على support.dell.com للتعرف على الخدمة المتقدمة وإرشادات استكشاف الأخطاء وإصلاحها.

مشاكل الشبكة

الاتصالات اللاسلكية

إذا انقطع اتصال الشبكة اللاسلكية

- فمن الممكن أن يكون قد تم لمس مفتاح الاتصال اللاسلكي بدون قصد، مما أدى إلى إلغاء تنشيط الاتصالات اللاسلكية لديك. لتشغيل الاتصال اللاسلكي مرة أخرى والكمبيوتر قيد التشغيل، قم بلمس مفتاح اللاسلكي (F12) الموجود على غطاء التحكم المركزي برفق، ثم حرره. يمكنك إدارة الشبكة المحلية اللاسلكية باستخدام *Intel*

إجراء نسخ احتياطي للبيانات

يوصى القيام بعمل نسخة احتياطية للملفات والمجلدات الموجودة على الكمبيوتر الخاص بك بشكل دوري. لإجراء نسخ احتياطي للملفات:

1. انقر فوق **Start** (ابدأ)  ← **Control Panel** (لوحة التحكم) ← **System and Maintenance** (النظام والصيانة) ← **Welcome Center** (مركز الترحيب) ← **Transfer files and settings** (نقل الملفات والإعدادات).
2. انقر فوق **Back up files** (عمل نسخ احتياطية للملفات) أو **Back up computer** (عمل نسخ احتياطية للكمبيوتر).
3. انقر فوق **Continue** (متابعة) في مربع الحوار **User Account Control** (التحكم في حساب المستخدم) ثم اتبع التعليمات في معالج **Back up Files** (عمل نسخ احتياطية للملفات).

الترفيه والوسائط المتعددة

يمكنك استخدام الكمبيوتر لمشاهدة ملفات الفيديو وممارسة الألعاب وإنشاء الأقراص المضغوطة/أقراص DVD الخاصة بك والاستماع إلى الموسيقى ومحطات الراديو. قد يدعم محرك الأقراص الضوئية لديك العديد من تنسيقات وسائط الأقراص بما في ذلك الأقراص المضغوطة وأقراص DVD.

يمكنك تنزيل أو نسخ صور وملفات فيديو من أجهزة محمولة مثل الكاميرات الرقمية والهواتف المحمولة. تتيح لك تطبيقات البرامج الاختيارية تنظيم وإنشاء ملفات الموسيقى والفيديو التي يمكن تسجيلها إلى أقراص أو حفظها على منتجات محمولة مثل مشغلات MP3 وأجهزة الترفيه المحمولة أو تشغيلها وعرضها مباشرة على الأجهزة المتصلة مثل التلفاز وأجهزة الإسقاط الضوئي وأجهزة المسرح المنزلي.

تخصيص سطح المكتب

يمكنك تخصيص سطح المكتب لتغيير المظهر والدقة وخلفية الشاشة وشاشة التوقف وما شابه ذلك عن طريق الوصول إلى إطار **Personalize appearance and sounds** (تخصيص المظهر والأصوات).

للوصول إلى إطار خصائص شاشة العرض:

1. انقر بزر الماوس الأيمن فوق مساحة مفتوحة من سطح المكتب.

2. انقر فوق **Personalize** (تخصيص)، لفتح إطار

Personalize appearance and sounds

(تخصيص المظهر والأصوات) وتعرف على المزيد حول خيارات التخصيص.

تخصيص إعدادات الطاقة

يمكنك استخدام خيارات الطاقة الموجودة في نظام التشغيل لتهيئة إعدادات الطاقة الموجودة في الكمبيوتر الخاص بك. يوفر نظام التشغيل **Microsoft® Windows Vista®** ثلاثة خيارات افتراضية:

• **Balanced** (متوازن) — يوفر خيار الطاقة هذا أداء كامل عندما تحتاج إلى ذلك ويوفر الطاقة أثناء فترات عدم النشاط.

• **Power saver** (موفر الطاقة) — خيار الطاقة هذا يوفر الطاقة التي يستخدمها الكمبيوتر الخاص بك من خلال تخفيض أداء النظام لإطالة عمر البطارية ومن خلال تقليل كمية الطاقة التي يستهلكها الكمبيوتر خلال عمره الافتراضي.

• **High performance** (الأداء العالي) — يوفر خيار الطاقة هذا أعلى مستوى لأداء النظام على الكمبيوتر من خلال تكييف سرعة المعالج وفقاً لنشاطك وتحقيق الحد الأقصى لأداء النظام.

ميزة معالج الرسومات الاختياري

يتضمن الكمبيوتر الخاص بك تقنية Hybrid SLI المبتكرة المتطورة. تتيح تقنية Hybrid SLI للمعالج المركزي ومعالج الرسومات إمكانية العمل سويًا وتعزيز الأداء الرسومي.

مزايا البرامج

 **ملاحظة:** للحصول على المزيد من المعلومات حول المزايا الموضحة في هذا القسم، انظر دليل Dell Technology على محرك القرص الصلب أو على موقع دعم Dell على الإنترنت على support.dell.com.

الإنتاجية والاتصال

يمكنك استخدام الكمبيوتر الخاص بك لإنشاء عروض تقديمية وأبحاث موجزة وبطاقات تهنئة ودعاية مطبوعة وداول بيانات. كما يمكنك تحرير وعرض الصور الفوتوغرافية والصور الرقمية. تحقق من طلب الشراء لديك لمعرفة البرامج المثبتة على الكمبيوتر الخاص بك.

بعد الاتصال بالإنترنت، يمكنك الوصول إلى مواقع الويب وإعداد حساب بريد إلكتروني وتحميل وتنزيل ملفات وغير ذلك.

إعدادات سطوح لوحة المفاتيح المزودة بإضاءة خلفية/لوحة اللمس - اضغط على مفتاحي <Fn><→> للتبديل بين حالات الإضاءة الثلاثة (وفقًا لترتيب المزود). حالات الإضاءة الثلاثة هي:

- سطوح تام للوحة المفاتيح/لوحة اللمس
- إيقاف تشغيل الإضاءة
- نصف سطوح للوحة المفاتيح/لوحة اللمس

إعدادات التمرير الدائري والتكبير بلوحة اللمس

لتغيير إعدادات التمرير الدائري والتكبير، انقر نقرًا مزدوجًا فوق رمز Dell Touchpad (لوحة لمس Dell) الموجود على الجانب الأيمن من شريط المهام.

في علامة التبويب Scrolling (التمرير)، يمكنك تمكين أو تعطيل التمرير أو التمرير الدائري، واختيار عرض منطقة التمرير وسرعة التمرير.

في علامة التبويب Gestures (المؤشرات)، يمكنك تمكين أو تعطيل التكبير باستخدام إصبع واحد (التكبير والتصغير عن طريق تحريك الإصبع لأعلى أو لأسفل) أو التكبير بالضغط (التكبير والتصغير عن طريق إبعاد إصبعين عن بعضهما أو تقريبهما من بعض).

- 4  موصلات خرج الصوت/سماعات الرأس (2) -
توصيل زوج أو زوجان من سماعات الرأس أو إرسال
الصوت إلى مكبر صوت متصل بالطاقة أو نظام
صوتي. تكون الإشارة الصوتية نفسها لكلا الموصليين.
- 5  موصل دخل الصوت/الميكروفون -
توصيل بميكروفون أو إشارة دخل للاستخدام مع
البرامج الصوتية.
- 6 مستشعر الأشعة تحت الحمراء للمستهلك - مستشعر
الأشعة تحت الحمراء لاستخدام جهاز التحكم عن بعد
Dell Travel الاختياري.

- 1 لوحة اللمس - توفر وظائف الماوس لتحريك المؤشر
وسحب أو تحريك العناصر المحددة والنقر بزر
الماوس الأيسر عن طريق النقر فوق سطح اللوحة.
تدعم التمرير الدائري والتكبير.
- 2 أزرار لوحة اللمس (2) - توفر وظائف النقر بزر
الماوس الأيسر والأيمن مثل تلك الموجودة على
الماوس.

3 

قارئ بطاقة الوسائط 8 في 1 - يوفر طريقة سريعة
وملائمة لعرض ومشاركة الصور الفوتوغرافية الرقمية
والموسيقى ومقاطع الفيديو والمستندات المخزنة على
بطاقات الذاكرة الرقمية التالية:

• بطاقة الذاكرة الرقمية الآمنة (SD)

• بطاقة الإدخال/الإخراج الرقمية الآمنة (SDIO)

• بطاقة الوسائط المتعددة (MMC)

• Memory Stick

• Memory Stick PRO

• بطاقة الصور xD

• بطاقة SD عالية السرعة

• بطاقة SD عالية الكثافة

قاعدة الكمبيوتر ومزايا لوحة المفاتيح

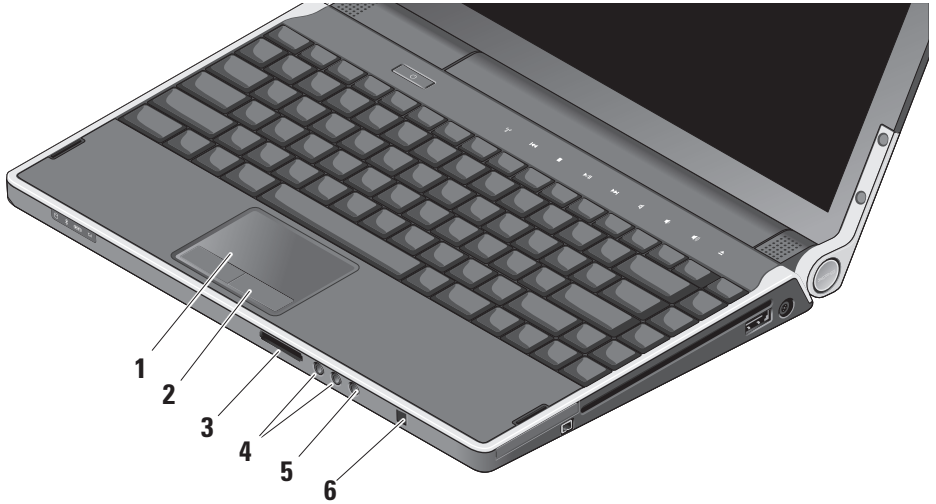

عناصر التحكم في الوسائط والاتصالات اللاسلكية والطاقة

لاستخدام مفاتيح التحكم في الوسائط والاتصالات اللاسلكية والطاقة، المس الرمز برفق، ثم حرره. سيضيء رمز زر التحكم لمدة 2 ثانية لتأكيد تحديده ثم ينطفئ.



تشغيل المسار أو الفصل التالي

تشغيل الطاقة أو التنبيه من وضع السكون

كتم الصوت

تشغيل/إيقاف تشغيل اللاسلكي

تقليل مستوى الصوت

تشغيل المسار أو الفصل السابق

زيادة مستوى الصوت

إيقاف

إخراج القرص

التشغيل أو الإيقاف المؤقت

مزايا شاشة العرض

تحمل لوحة شاشة العرض كاميرا مجهزة بميكروفونات المصفوفة الرقمية المزدوجة.

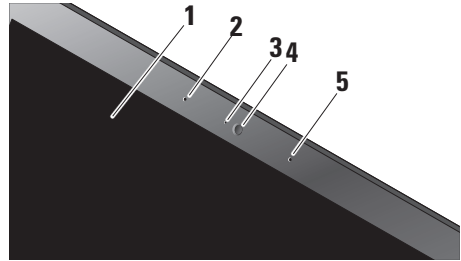

1 شاشة العرض - قد تختلف شاشة العرض الخاصة بك وفقاً للتحديد الذي قمت به عند شراء الكمبيوتر. للمزيد من المعلومات حول شاشات العرض، انظر دليل Dell Technology.

2 ميكروفونات المصفوفة الرقمية اليسرى - تعمل مع ميكروفونات المصفوفة الرقمية اليمنى لتوفير صوت عالي الجودة لمؤتمرات الفيديو وتسجيل الصوت.

- 3 مؤشر نشاط الكاميرا** - مصباح يشير إلى تشغيل أو إيقاف تشغيل الكاميرا.
- 4 الكاميرا** - كاميرا مدمجة لالتقاط الفيديو وعقد المؤتمرات والمحادثة. تستفيد الكاميرا من برنامج التعرف على الأوجه المتقدم للحفاظ على تأمين الكمبيوتر لديك. يقوم هذا البرنامج بحفظ وجهك والتعرف عليه في كل مرة تقوم فيها بتسجيل الدخول إلى الكمبيوتر الخاص بك، مما يقلل حاجتك إلى تسجيل الدخول اليدوي باستخدام كلمات السر. للمزيد من المعلومات، انقر فوق **Start** (ابدأ)  **Programs** (برامج) ← **FastAccess Facial Recognition** (التعرف على الأوجه FastAccess).
- 5 ميكروفونات المصفوفة الرقمية اليمنى** - تعمل مع ميكروفونات المصفوفة الرقمية اليسرى لتوفير صوت عالي الجودة للتحادث عن طريق الفيديو وتسجيل الصوت.

5  موصل USB – التوصيل بأجهزة USB، مثل ماوس أو لوحة مفاتيح أو طابعة أو محرك أقراص خارجي أو مشغل MP3.

6  موصل DisplayPort – موصل قياسي للوصلة الرقمية والذي يدعم شاشة DisplayPort الخارجية.

7  موصل HDMI – التوصيل بتلفاز لكل من إشارات الصوت 5.1 وإشارات الفيديو. لا يمكن استخدام هذا الموصل كمنفذ إدخال لـ HDMI.

 **ملاحظة:** عند استخدامه مع الشاشة، يتم قراءة إشارة الفيديو فقط.

1 **مصباح الطاقة – يضيء عند تشغيل جهاز الكمبيوتر.**
تشير المصابيح المختلفة إلى التالي:

التشغيل بطاقة البطارية:

• أبيض ثابت – الكمبيوتر يعمل باستخدام طاقة البطارية

• كهربائي ثابت – طاقة البطارية منخفضة

• كهربائي وامض – طاقة البطارية منخفضة للغاية

• أبيض وامض – الكمبيوتر في وضع السكون

التشغيل بطاقة محول التيار المتردد:

• أبيض ثابت – الكمبيوتر قيد التشغيل والبطارية مشحونة

• أبيض وامض – الكمبيوتر في وضع الانتظار

2 **فتحة كابل الأمان –** توصيل جهاز لمكافحة السرقة من الأجهزة المتوفرة في السوق بجهاز الكمبيوتر.

 **ملاحظة:** قبل شراء جهاز مكافحة السرقة، تأكد من أنه يعمل مع منفذ كابل الحماية.

3  موصل VGA – التوصيل بشاشة أو جهاز إسقاط.

4  موصل الشبكة – لتوصيل الكمبيوتر بشبكة أو جهاز واسع النطاق إذا كنت تستخدم إشارة شبكة ذات كابل.

مزايا الجانب الأيسر

ملاحظة: تجنب توصيل الأجهزة بموصل DisplayPort وموصل HDMI في نفس الوقت.

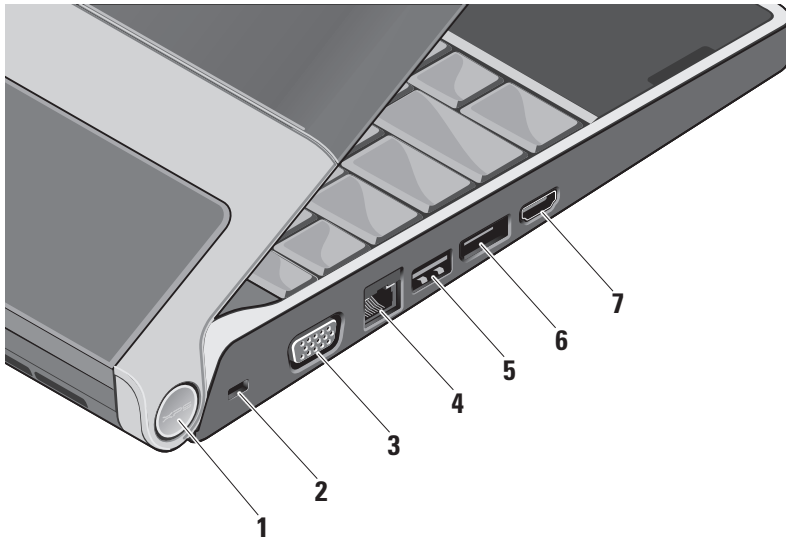





لإخراج قرص من محرك الأقراص، المس زر التحكم في الإخراج  برفق. سيضيء زر التحكم بضع ثوانٍ للتأكيد قبل إخراج القرص.

استخدام محرك الأقراص الضوئية

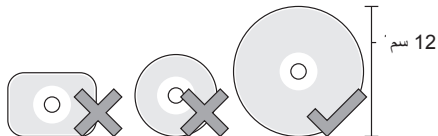
⬅️ **إشعار:** لا تستخدم أقراص ذات حجم أو شكل غير قياسي (بما في ذلك الأقراص المضغوطة الصغيرة وأقراص DVD الصغيرة) حيث ستسبب في إتلاف محرك الأقراص.



 **ملاحظة:** لا تتم بتحريك الكمبيوتر أثناء تشغيل أو تسجيل الأقراص المضغوطة أو أقراص DVD.

ضع القرص في الجزء الأوسط لفتحة القرص على أن يكون الجانب الذي يحمل المصق لأعلى وادفع القرص برفق داخل الفتحة. سيقوم المحرك تلقائياً بسحب القرص للداخل وبدء قراءة محتوياته.



5 موصل eSATA/USB متعدد الوظائف

مزود بـ PowerShare – التوصيل بأجهزة تخزين eSATA متوافقة (مثل محركات الأقراص الصلبة الخارجية أو محركات الأقراص الضوئية) أو أجهزة USB (مثل ماوس أو لوحة مفاتيح أو طابعة أو محرك أقراص خارجي أو مشغل MP3). يمكن استخدام هذا الموصل أيضا لشحن أجهزة USB عندما يكون الكمبيوتر في وضع التشغيل/إيقاف التشغيل أو في وضع السكون. قد لا تعمل الوظيفة مع بعض الأجهزة الخارجية أثناء إيقاف تشغيل الكمبيوتر أو وجوده في وضع السكون، حتى وإن كانت متوافقة مع مواصفات USB. في مثل تلك الحالات، قم بتشغيل الكمبيوتر لشحن الجهاز.



ملاحظة: في حالة إيقاف تشغيل الكمبيوتر أو دخوله في وضع السكون أثناء شحن جهاز USB، قم بفصل جهاز USB، ثم أعد توصيله مرة أخرى لمتابعة شحن الجهاز.



ملاحظة: سيقوم USB PowerShare بإيقاف التشغيل تلقائيا عند تبقي 10% فقط من العمر الكلي للبطارية.



6 موصل محول التيار المتردد – التوصيل

بمحول التيار المتردد الذي يقوم بإمداد جهاز الكمبيوتر بالطاقة وشحن البطارية.

7 مصباح الطاقة – يضيء عند تشغيل جهاز الكمبيوتر.

تشير المصابيح المختلفة إلى التالي:

التشغيل بطاقة البطارية:

- أبيض ثابت – الكمبيوتر يعمل باستخدام طاقة البطارية
- كهربائي ثابت – طاقة البطارية منخفضة
- كهربائي وامض – طاقة البطارية منخفضة للغاية
- أبيض وامض – الكمبيوتر في وضع السكون

التشغيل بطاقة محول التيار المتردد:

- أبيض ثابت – الكمبيوتر قيد التشغيل والبطارية مشحونة
- أبيض وامض – الكمبيوتر في وضع الانتظار

4 محرك الأقراص الضوئية – يمكنه تشغيل الأقراص المضغوطة (12 سم) وأقراص DVD بالشكل والحجم القياسي أو قراءتها أو الكتابة إليها. تأكد من مواجهة الجانب الذي يشتمل على الطباعة أو الكتابة لأعلى عند إدخال الأقراص.

⚠️ **إشعار:** لا تستخدم أقراص ذات حجم أو شكل غير قياسي (بما في ذلك الأقراص المضغوطة الصغيرة وأقراص DVD الصغيرة) حيث ستسبب في إتلاف محرك الأقراص.

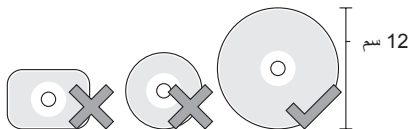



1 **فتحة بطاقة ExpressCard –** تدعم بطاقة ExpressCard واحدة.

2 **موصل IEEE 1394 –** التوصيل بأجهزة وسائط متعددة تسلسلية عالية السرعة، مثل كاميرات الفيديو الرقمية.

3 **لوحة مفاتيح مزودة بإضاءة خلفية –** توفر الرؤية في الأوساط المظلمة عن طريق إضاءة الأحرف على كافة المفاتيح. للمزيد من المعلومات، انظر دليل *Dell Technology*.

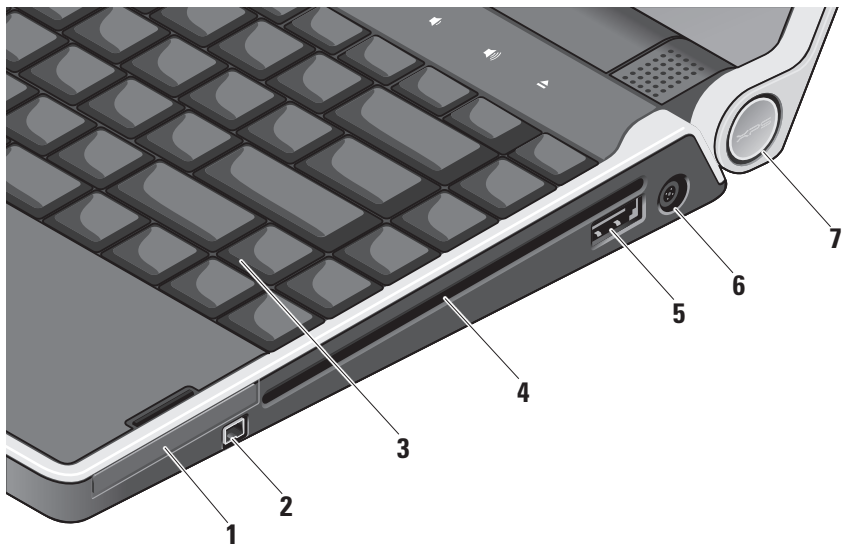
مزايا الجانب الأيمن



- 3  مصباح حالة **WiFi** - يضيء عند تمكين الشبكة اللاسلكية.
استخدم المفتاح اللاسلكي لتشغيل أو إيقاف تشغيل كافة الاتصالات اللاسلكية بسرعة.
- 4  مصباح حالة **WWAN** - يضيء عند تمكين WWAN.

- 1  مصباح نشاط محرك القرص الصلب - يضيء عند قيام جهاز الكمبيوتر بقراءة أو كتابة البيانات. يشير الضوء الواصل إلى نشاط القرص الصلب.
- ➔ **إشعار:** لتفادي فقد البيانات، لا تقم مطلقاً بإيقاف تشغيل جهاز الكمبيوتر أثناء وميض مصباح نشاط القرص الصلب.

- 2  مصباح حالة **Bluetooth®** (اختياري) - يضيء عند تمكين تقنية Bluetooth اللاسلكية.
-  **ملاحظة:** تعتبر البطاقة المزودة بتقنية Bluetooth اللاسلكية ميزة اختيارية.

يمكنك إيقاف تشغيل وظيفة Bluetooth اللاسلكية إما عن طريق لمس المفتاح اللاسلكي برفق «» أو بالنقر بزر الماوس الأيمن فوق الرمز Bluetooth في منطقة الإعلام بشرط المهام لديك والنقر فوق **Disable Bluetooth radio** (تعطيل اتصال Bluetooth اللاسلكي).

استخدام جهاز Studio XPS™ الخاص بك

يحتوي الكمبيوتر الخاص بك على العديد من المؤشرات ومفاتيح التحكم والأزرار والمزايا التي توفر معلومات في لمح البصر واختصارات توفر الوقت للمهام الشائعة.

مصابيح حالة الجهاز



إزالة البطارية:

1. قم بإيقاف تشغيل الكمبيوتر وقلبه.
 2. حرك مزلاج تحرير البطارية إلى وضع الفتح.
 3. قم بإخراج البطارية.
- لإعادة تركيب البطارية، قم بدفع البطارية في الحاوية حتى يصدر صوت استقرار البطارية في مكانها.

إزالة واستبدال البطارية

- ⚠ تنبيه:** قد يؤدي استخدام بطارية غير متوافقة إلى زيادة خطر نشوب حريق أو حدوث انفجار. يجب أن يستخدم هذا الكمبيوتر بطارية تم شرائها من Dell فقط. لا تستخدم بطاريات من أجهزة كمبيوتر أخرى.
- ⚠ تنبيه:** قبل إزالة البطارية، قم بإيقاف تشغيل الكمبيوتر، وفصل الكابلات الخارجية (بما في ذلك محول التيار المتردد).

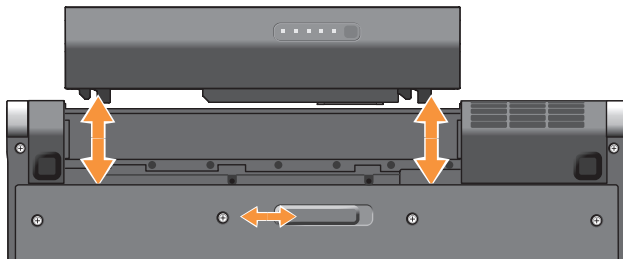

5.1 إعدادات اتصالات الصوت

لإعدادات اتصالات الصوت 5.1:

انقر فوق **Start** (ابدأ)  ← **Control Panel** (لوحة التحكم) ← **Additional Options** (خيارات إضافية). قم بتشغيل **IDT Audio Control Panel** (لوحة التحكم في الصوت IDT). في علامة التبويب **Jacks** (مقابس)، توجد رموز ثلاثة موصلات. اتبع الإرشادات لإنهاء الإعداد.

1. انقر فوق رمز الميكروفون ثم حدد **Device** (الجهاز): **Rear Speakers** (مكبرات الصوت الخلفية)، وقم بتوصيل كابل مكبر الصوت الخلفي بموصل دخل الصوت/الميكروفون.

2. انقر فوق رمز سماعة الرأس الأوسط، ثم حدد **Device** (الجهاز): **Center/LFE Speaker** (مكبر الصوت المركزي/ LFE)، وقم بإدخال كابل مكبر الصوت المركزي/ مضخم الصوت في موصل خرج الصوت/سماعة الرأس الموجود في المنتصف.

3. انقر فوق رمز سماعة الرأس الأيمن، ثم حدد **Device** (الجهاز): **Front Speaker** (مكبر الصوت الأمامي)، وقم بتوصيل كابل مكبر الصوت الأمامي بموصل خرج الصوت/سماعة الرأس الأيمن.

4. حدد إما **Broadband (PPPoE)** و **PPPoE** واسع النطاق) أو **Dial-up** (اتصال عن طريق الهاتف)، وفقاً للأسلوب الذي تفضل للاتصال:

a. اختر **Broadband** (اتصال واسع النطاق) إذا كنت ستستخدم الاتصال عبر DSL أو مودم القمر الصناعي أو مودم كابل تلفزيون أو عبر اتصال تقنية لاسلكية.

b. اختر **Dial-up** (اتصال عن طريق الهاتف) إذا كنت ستستخدم مودم اتصال الهاتف USB الاختياري أو ISDN.

 **ملاحظة:** إذا كنت لا تعرف أي نوع من الاتصال تحدد، فاتصل بمزود خدمة الإنترنت الخاص بك.

5. اتبع الإرشادات التي تظهر على الشاشة واستخدم معلومات الإعداد التي قام مزود الخدمة بتوفيرها لاستكمال الإعداد.

إعداد اتصال لاسلكي

انظر وثائق جهاز التوجيه الخاص بك للمزيد من المعلومات حول كيفية إعداد واستخدام الشبكة اللاسلكية.

قبل أن تتمكن من استخدام اتصال إنترنت لاسلكي، تحتاج إلى الاتصال بجهاز التوجيه اللاسلكي الخاص بك.

لإنشاء اتصال باستخدام جهاز الاتصال اللاسلكي:

1. قم بحفظ وإغلاق أية ملفات مفتوحة، وإنهاء أية برامج مفتوحة.

2. انقر فوق **Start** (ابدأ)  ← **Connect To** (اتصال ب).

3. اتبع الإرشادات التي تظهر على الشاشة لاستكمال الإعداد.

إعداد الاتصال بالإنترنت

لإعداد اتصال بالإنترنت باستخدام الاختصار الموجود على سطح المكتب والذي يوفره مزود خدمة الإنترنت:

1. قم بحفظ وإغلاق أية ملفات مفتوحة، وإنهاء أية برامج مفتوحة.

2. انقر نقرًا مزدوجاً فوق رمز ISP (مزود خدمة الإنترنت) الموجود على سطح مكتب **Microsoft® Windows®**.

3. اتبع الإرشادات التي تظهر على الشاشة لاستكمال الإعداد.

إذا لم يكن لديك رمز ISP على سطح المكتب أو إذا أردت إعداد اتصال بالإنترنت بواسطة مزود خدمة إنترنت مختلف، فقم باتباع الخطوات الموضحة في القسم التالي.

ملاحظة:  إذا لم تتمكن من الاتصال بالإنترنت، لكنك كنت قد تمكنت من الاتصال بنجاح فيما سبق، فقد يكون مزود خدمة الإنترنت خارج الخدمة. اتصل بمزود خدمة الإنترنت للتحقق من حالة الخدمة، أو حاول الاتصال بالإنترنت في وقت لاحق.

ملاحظة:  قم بتحضير المعلومات الخاصة بمزود خدمة الإنترنت. إذا لم يكن لديك مزود خدمة إنترنت، فيمكنك معالجة **Connect to the internet** (الاتصال بالإنترنت) مساعدتك في الحصول على أحد مزودي الخدمة.

1. قم بحفظ وإغلاق أية ملفات مفتوحة، وإنهاء أية برامج مفتوحة.

2. انقر فوق **Start** (ابدأ)  ← **Control Panel** (لوحة التحكم).

3. من **Network and Internet** (الشبكة والإنترنت)، انقر فوق **Connect to the Internet** (الاتصال بالإنترنت).

يظهر إطار **Connect to the Internet** (الاتصال بالإنترنت).

إعداد نظام التشغيل Windows Vista®

تم تكوين الكمبيوتر الخاص بك مسبقاً بنظام تشغيل Windows Vista. لإعداد نظام Windows Vista للمرة الأولى، اتبع الإرشادات الموضحة على الشاشة. هذه الخطوات إلزامية وقد تستغرق حتى 15 دقيقة حتى تكتمل. سنتقل بك الشاشات عبر عدة إجراءات تتضمن قبول اتفاقيات الترخيص وضبط التفضيلات وإعداد اتصال الإنترنت.

⬅️ **إشعار:** لا تقاطع عملية إعداد نظام التشغيل. قد يؤدي القيام بذلك إلى عدم إمكانية استخدام الكمبيوتر.

الاتصال بالإنترنت (اختياري)

✍️ **ملاحظة:** يختلف مزود خدمة الإنترنت (ISP) والعروض التي يوفرها باختلاف الدولة.

للاتصال بالإنترنت، تحتاج إلى اتصال شبكة أو مودم خارجي ومزود خدمة إنترنت (ISP).

✍️ **ملاحظة:** إذا لم يتوفر مودم USB خارجي كجزء من الطلب الأصلي، فيمكنك شراؤه من موقع Dell على الإنترنت على www.dell.com.

إعداد اتصال إنترنت سلكي

إذا كنت تستخدم اتصال عن طريق الهاتف، قم بتوصيل خط الهاتف بمودم USB خارجي (اختياري) وبموصل الهاتف بالحائط قبل إعداد اتصال الإنترنت. إذا كنت تستخدم اتصال DSL أو كابل/مودم القمر الصناعي، فقم بالاتصال بمزود خدمة الإنترنت أو خدمة الهاتف الخليوي لمعرفة إرشادات الإعداد وانظر "إعداد اتصال الإنترنت" في صفحة 11

اضغط على مفتاح التشغيل



توصيل كابل الشبكة (اختياري)

لاستخدام اتصال شبكة سلكي، قم بتوصيل كابل الشبكة.

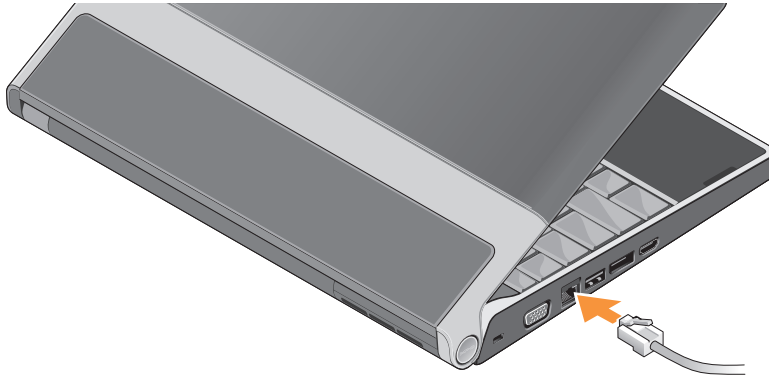

يتيح لك مفتاح التحكم هذا إمكانية إيقاف التشغيل لكافة الاتصالات اللاسلكية لديك (Bluetooth® وWiFi وWWAN) بسرعة، على سبيل المثال، عند مطابقتك بإيقاف تشغيل كافة الاتصالات اللاسلكية أثناء رحلات الطيران. يؤدي لمس مفتاح التحكم هذا برفق لمرة واحدة إلى إيقاف تشغيل كل الاتصالات اللاسلكية. ويؤدي لمس مفتاح التحكم هذا برفق مرة أخرى إلى إعادة الاتصالات اللاسلكية لديك إلى حالتها الخاصة بكل منها والتي كانت عليها قبل أن تقوم بإيقاف تشغيلها.

التحقق من المفتاح اللاسلكي

لتشغيل الاتصال اللاسلكي والكمبيوتر قيد التشغيل، قم بلمس مفتاح اللاسلكي (F12) الموجود على غطاء التحكم المركزي برفق، ثم حرره.



توصيل محول التيار المتردد

قم بتوصيل محول التيار المتردد بالكمبيوتر، ثم قم بتوصيله بمأخذ التيار الكهربائي بالحائط أو الجهاز الواقى من شدة التيار.

تنبيه: يصلح محول التيار المتردد للعمل مع مأخذ التيار في مختلف أنحاء العالم. ومع ذلك، تختلف موصلات الطاقة وشرايح الطاقة من دولة لأخرى. حيث قد يؤدي استخدام كابل غير متوافق أو توصيل الكابل بشريحة طاقة أو مأخذ تيار كهربى بشكل غير صحيح إلى اندلاع حريق أو تلف الأجهزة.



إعداد الكمبيوتر المحمول Studio XPS™ الخاص بك

يوفر هذا القسم معلومات لمساعدتك على إعداد جهاز Studio XPS 1340 الخاص بك وتوصيل الأجهزة الطرفية.

قبل إعداد الكمبيوتر

أثناء تحديد موضع الكمبيوتر، تأكد من توفر إمكانية الوصول بسهولة إلى مصدر الطاقة والتهوية الكافية والسطح المستوي لوضع جهاز الكمبيوتر.

قد تتسبب إعاقة تدفق الهواء حول الكمبيوتر الخاص بك في ارتفاع درجة حرارته. لمنع ارتفاع درجة الحرارة، تأكد من ترك مساحة تصل على الأقل إلى 10.2 سم (4 بوصة) من الجزء الخلفي للكمبيوتر وبعده أدنى 5.1 سم (2 بوصة) من جميع الجوانب الأخرى. لا يجب على الإطلاق وضع جهاز الكمبيوتر في حيز مغلق، مثل كابينة أو درج أثناء وجوده قيد التشغيل.

⬅️ **إشعار:** قد يؤدي وضع أو تكديس أشياء ثقيلة أو حادة فوق الكمبيوتر إلى تعرض الكمبيوتر لتلف دائم.



37	خيارات استعادة النظام
37	استعادة النظام
38	استعادة نسخة المصنع الأصلية من Dell
40	إعادة تثبيت نظام التشغيل
42	الحصول على المساعدة
43	الدعم الفني وخدمة العملاء
43	DellConnect™
43	خدمات عبر الإنترنت
44	خدمة AutoTech
45	معلومات المنتج
	إرجاع عناصر للإصلاح أو الانتماء في
45	فترة الضمان
46	قبل الاتصال
47	الاتصال بشركة Dell
48	الحصول على المزيد من المعلومات والموارد
50	المواصفات الأساسية
59	فهرس



المحتويات

عناصر التحكم في الوسائط والاتصالات اللاسلكية والطاقة	23
قاعدة الكمبيوتر ومزايا لوحة المفاتيح	24
ميزة معالج الرسومات الاختياري	26
مزايا البرامج	26
حل المشاكل	29
مشاكل الشبكة	29
مشاكل الطاقة	30
مشاكل الذاكرة	31
مشاكل البرامج وعدم الاستجابة للأوامر	31
استخدام أدوات الدعم	33
مركز دعم Dell	33
رسائل النظام	34
أداة استكشاف أخطاء الأجهزة وإصلاحها	35
Dell Diagnostics	36

إعداد الكمبيوتر المحمول Studio XPS™ الخاص بك

قبل إعداد الكمبيوتر	5
توصيل محول التيار المتردد	6
التحقق من المفتاح اللاسلكي	7
توصيل كابل الشبكة (اختياري)	8
اضغط على مفتاح التشغيل	9
إعداد نظام التشغيل Windows Vista®	10
الاتصال بالإنترنت (اختياري)	10
إعداد اتصالات الصوت 5.1	12
إزالة واستبدال البطارية	13
استخدام جهاز Studio XPS™ الخاص بك	14
مصائب حالة الجهاز	14
مزايا الجانب الأيمن	16
مزايا الجانب الأيسر	20
مزايا شاشة العرض	22

الملاحظات والإشعارات والتنبيهات

-  ملاحظة: تشير كلمة "ملاحظة" إلى المعلومات الهامة التي تساعدك على الاستفادة بشكل أفضل من الكمبيوتر الخاص بك.
-  إشعار: تشير كلمة "إشعار" إلى احتمال حدوث تلف بالأجهزة أو فقد بيانات وتُعلمك بكيفية تجنب المشكلة.
-  تنبيه: تشير كلمة "تنبيه" إلى احتمال حدوث ضرر بالممتلكات أو تعرض الأشخاص للإصابة أو الموت.

المعلومات الواردة في هذه الوثيقة عرضة للتغيير بدون إشعار.

© Dell Inc. 2008-2009 كافة الحقوق محفوظة.

ممنوع بتاتاً إعادة إنتاج هذه المواد بأي شكل من الأشكال بدون إذن كتابي من شركة Dell Inc.

العلامات التجارية المستخدمة في هذا النص: Dell وشعار Dell و XPS و DellConnect هي علامات تجارية لشركة Dell Inc؛ Intel هي علامة تجارية مسجلة و Core هي علامة تجارية لشركة Intel Corporation في الولايات المتحدة ودول أخرى؛ وكل من Microsoft و Windows و Windows Vista وشعار الزر ابدأ بنظام Windows Vista هي إما علامات تجارية أو علامات تجارية مسجلة لشركة Microsoft Corporation في الولايات المتحدة و/أو دول أخرى؛ Blu-ray Disc هي علامة تجارية لـ Blu-ray Disc Association؛ و Bluetooth هي علامة تجارية مسجلة مملوكة لشركة Bluetooth SIG, Inc. وتستخدمها شركة Dell بموجب ترخيص.

قد يتم استخدام علامات تجارية وأسماء تجارية أخرى في هذا المستند للإشارة إلى إما الكيانات المالكة لهذه العلامات والأسماء أو إلى منتجاتها. تنفي شركة Dell Inc. أي سعي من جانبها لامتلاك علامات تجارية أو أسماء تجارية بخلاف تلك الخاصة بها.

studio XPS™

دليل الإعداد

موديل PP17S